

# **POŻYTKI OCHRONY PRAWNEJ DÓBR INTELEKTUALNYCH W ROZUMIENIU PRAWA WŁASNOŚCI PRZEMYSŁOWEJ**

Znajomość całokształtu problematyki dotyczącej korzystania z dóbr intelektualnych pozwala na racjonalne i efektywne prowadzenie działalności gospodarczej. Ochrona prawna tych dóbr nabiera w aktualnych realiach gospodarczych znaczenia. W opracowaniu podano zwięzłą charakterystykę systemów ochrony własności intelektualnej, dokonano porównania typów ochrony oraz uwypuklono wynikające z niej korzyści.

## **Wprowadzenie**

Przemysłane i umiejętnie stosowanie w praktyce zasad dotyczących korzystania z dóbr intelektualnych determinuje uzyskanie sukcesu w działalności gospodarczej prowadzone w dowolnej dziedzinie ludzkich zmagania. Problematyka związana z całokształtem tych dóbr, a zwłaszcza z ich ochroną prawną ma w aktualnych realiach rozwoju gospodarczego szczególne znaczenie. Dzieje się tak na skutek przekształceń systemu społeczno-gospodarczego, które zaszły w ostatnich latach oraz w związku z tendencją do poszerzania zakresu przedmiotowego chronionych dóbr i podwyższania standardów ich ochrony. Tendencja ta znalazła swoje odbicie w Układzie Europejskim ustanawiającym stowarzyszenie Polski z Unią Europejską, a także w międzynarodowym porozumieniu o utworzeniu Światowej Organizacji Handlu /WTO/. Istotne fragmenty obydwu tych porozumień stanowią ustalenia dotyczące zakresu i poziomu ochrony dóbr będących przedmiotami własności intelektualnej.

Pojęcie własność intelektualna jest wieloznaczne i różnie ujmowane w literaturze przedmiotu. Obejmuje ono dobra niematerialne, chronione prawem autorskim, a więc utwory oraz rozwiązania i oznaczenia chronione - prawem własności przemysłowej, takie jak m.in.: wynalazki, wzory użytkowe i przemysłowe, znaki towarowe i usługowe. Nierzadko zalicza się tu również zagadnienia dotyczące zwalczania nieuczciwej konkurencji, a nawet kwestie przeciwdziałania praktykom monopolistycznym.

## **Syntetyczna charakterystyka systemów ochrony własności intelektualnej w Polsce**

Przedmioty podlegające ochronie:

wynalazki, wzory użytkowe, wzory przemysłowe, znaki towarowe i usługowe, topografie układów scalonych, utwory (dzieła): naukowe, badawcze, rozwojowe, programy komputerowe, artystyczne; informacje stanowiące tajemnice przedsiębiorstwa.

Ustawa z dnia 30 czerwca 2000r. Prawo własności przemysłowej (jedn. tekst. Dz.U. z 2003r. nr 119, poz. 1117 – z późn. zmianami), która obowiązuje od dnia 22 sierpnia 2001 roku wprowadziła ochronę prawną na: wzory przemysłowe i oznaczenia geograficzne (nazwy regionalne i oznaczenie pochodzenia).

## **Systemy udzielania ochrony:**

- w pełni badawczy: wynalazki, wzory użytkowe, znaki towarowe i usługowe,
- rejestrowy obejmujący: wzory przemysłowe, topografie układów scalonych, oznaczenia geograficzne,
- bez rejestracji: utwory, tajemnice przedsiębiorstwa, znaki towarowe i usługowe – powszechnie znane i sławne.



### **Instytucje** właściwe w sprawach ochrony:

- Urząd Patentowy RP w stosunku do przedmiotów własności przemysłowej,
- Ministerstwo Kultury w stosunku do utworów,
- Urząd Ochrony Konkurencji i Konsumentów ma swej gestii: ochronę konsumentów, rozwój konkurencji, przeciwdziałanie praktykom monopolistycznym.

Poziom ochrony prawnej odpowiada standardom światowym.

### **Czas ochrony:**

wynalazki	20 lat	
wzory użytkowe	10 lat	
znaki towarowe i usługowe n x	10 lat	
wzory przemysłowe	25 lat (5 x 5 lat)	
topografie układów scalonych	10 lat	
oznaczenia geograficzne	bezterminowo	
utwory (dzieła) do dzieła	70 lat	- dotyczy autorskich praw majątkowych
	bezterminowo	- autorskie prawa osobiste (nierozdzielna w czasie więź twórcy z utworem)

**Opłaty urzędowe** w postępowaniu przed Urzędem Patentowym RP

### **Podstawowe opłaty pobierane za przez Urząd Patentowy RP:**

#### **Opłaty od zgłoszeń:**

wynalazku <sup>1)</sup> , wzoru użytkowego, znaku towarowego <sup>2)</sup>	- 550,00 zł
wzoru przemysłowego	- 300,00 zł
oznaczenia geograficznego	- 300,00 zł
topografii układu scalonego	- 250,00 zł

<sup>1)</sup> dodatkowo 25,00 zł za każdą stronę zgłoszenia ponad 20 stron

<sup>2)</sup> po 120,00 zł dodatkowo za każdą klasę towarową/usługową powyżej 3 klas

#### **Opłaty okresowe** (za pierwsze pięć lat ochrony):

wynalazki	- 480,00 zł (3 lata) + 250,00 zł + 300,00 zł
wzory użytkowe	- 250,00 zł (3 lata) + 30,00 zł (4 i 5 rok ochrony)
wzory przemysłowe	- 400,00 zł

topografie układów scalonych - 550,00 zł

znaki towarowe - 400,00 zł (za 10 lat; do 3 klas towarowych)

każda następna klasa 450,00 zł

### **Opłaty publikacyjne**

- za publikację informacji o udzielonym patencie i druk opisu patentowego 90,00 zł

- za publikację informacji o udzielonym prawie ochronnym na wzór użytkowy  
70,00 zł

- za publikację o udzielonym prawie z rejestracji na wzór przemysłowy  
70,00 zł

więcej szczegółów - Dz.U. z 2008r. nr 41, poz. 241

### **ROZPORZĄDZENIE RADY MINISTRÓW**

z dnia 26 lutego 2008 r.

**zmieniające rozporządzenie w sprawie opłat związanych z ochroną wynalazków, wzorów użytkowych, wzorów przemysłowych, znaków towarowych, oznaczeń geograficznych i topografii układów scalonych**

Procedury uzyskiwania ochrony – podobne do obowiązujących w krajach zachodnich:

krajowe,

regionalne,

międzynarodowe.



**KAPITAŁ LUDZKI**  
NARODOWA STRATEGIA SPÓJNOŚCI

EUROPEJSKI  
FUNDUSZ SPOŁECZNY



## UZYSKANIE OCHRONY NA WYNALAZEK

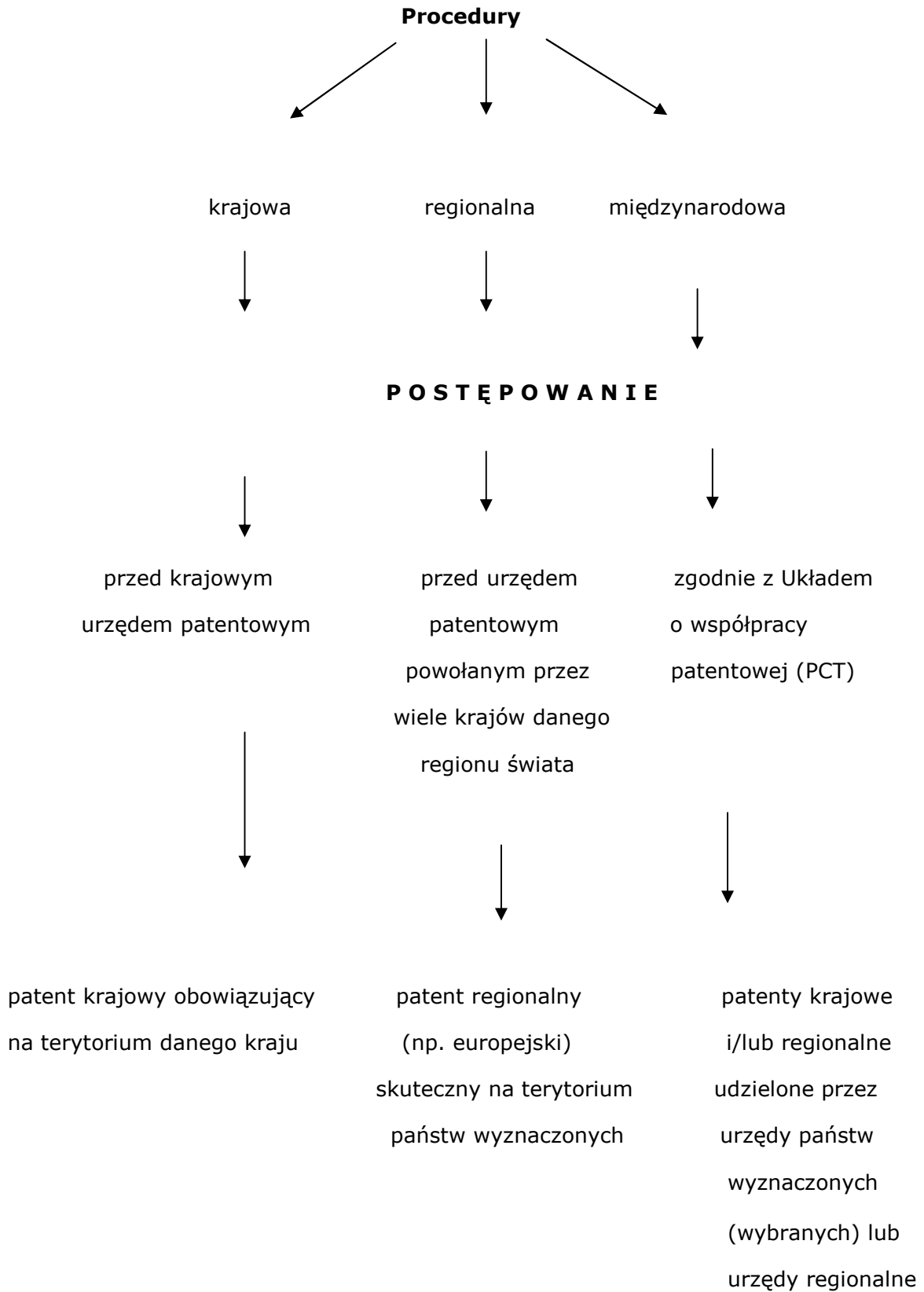

## Porównanie typów ochrony własności intelektualnej

Dobro może być chronione za pomocą jednego lub więcej typów ochrony własności intelektualnej. Ilustracją tego stwierdzenia może być powszechnie znane kartonowe opakowanie do produktów płynnych, na przykład dla mleka lub soków.

Sam proces kształtowania tego rodzaju opakowania oraz mechanizm otwierania mogą być chronione patentem (przykładowo firma TETRA Holding opatentowała wiele opakowań kartonowych do płynnych produktów spożywczych lub poszczególne etapy technologiczne wytwarzania materiałów używanych na takie opakowania).

### Patent PL 202160

Zamykane urządzenie do otwierania (4) szczelnie zamkniętych opakowań (1) na płynne produkty spożywcze, składające się z korpusu (15) przymocowanego przy przedziurawianej części (10) opakowania (1) posiadającego przelotowy otwór (16), z usuwalnej gwintowanej pokrywy (17), którą nakręca się na korpus (15) dla zamknięcia otworu (16), z rurowego tnącego elementu (18) łączącego się z otworem (16) i posiadającego końcową tnącą krawędź (31), która współdziała z przedziurawialną częścią (10) dla otwarcia szczelnego zamknięcia opakowania (1), z pierwszych łączących elementów (32, 33) do łączenia z pokrywą (17) i tnącym elementem (18) tak, aby obracać tnącym elementem (18) podczas obrotu pokrywy (17) dla odkręcenia pokrywy od korpusu (15) w czasie otwierania szczelnego zamknięcia opakowania (1) oraz z drugich łączących elementów (24, 26) do łączenia z korpusem (15) i tnącym elementem (18) tak, aby przemieścić tnący element (18) wzdłuż śrubowej drogi przez przedziurawialną część (10) w reakcji na obrót pokrywy (17), a tnąca krawędź (31) zawiera główne ostrze (36), **znamiennie tym**, że tnąca krawędź (31) zawiera przynajmniej kilka pierwszych zębów (37a), które działając wzdłuż tnącej krawędzi (31) w kierunku przeciwnym do kierunku obrotu tnącego elementu (18), rozstawione są w kierunku do dołu poczynając od głównego ostrza (36), a pierwsze zęby stopniowo zmniejszają wysokość tak, aby kolejno działać na przedziurawialną część (10).

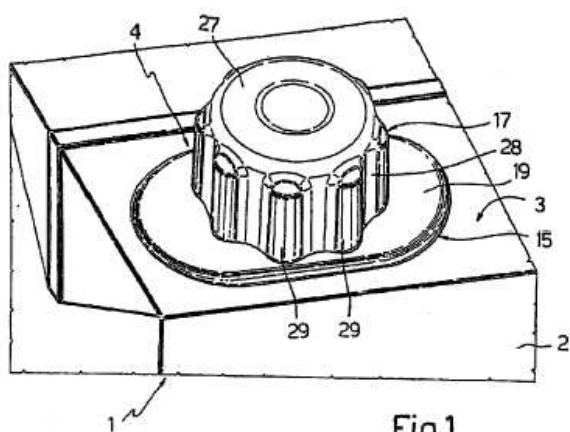

Umieszczony na pojemniku napis może być znakiem towarowym, który wskazuje na jego pochodzenie i odróżnia go od opakowania innych producentów.



Ornamentyka na powierzchni (zewnętrznych ścianach kartonu) może być uznana za efekt pracy plastyka artysty – podlegający ochronie prawa autorskiego lub będący przedmiotem ochrony jako wzór przemysłowy (przykłady różnego zdobienia /ornamentyki/ ścian opakowań kartonowych poniżej)



Fig 1

Fig 2

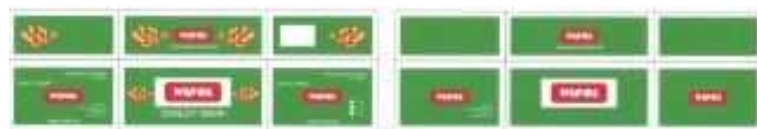

Fig 3



KAPITAŁ LUDZKI  
NARODOWA STRATEGIA SPÓJNOŚCI

EUROPEJSKI  
FUNDUSZ SPOŁECZNY



W końcu producent napojów (soków czy innych) lub mleka mógł sporządzić listę odbiorców tych wyrobów. Jeżeli ta lista jest utrzymana w tajemnicy i traktowana jako poufna, to może stanowić ona tajemnicę handlową przedsiębiorstwa.

### **Korzyści ekonomiczne z ochrony własności intelektualnej.**

Państwa, które zapewniają ochronę własności intelektualnej, czerpią z tego znaczne korzyści. Poza bowiem poszerzaniem ogólnych zasobów informacji dobrze zorganizowana ochrona prawna sprzyja inwestowaniu i handlowi. Przedsiębiorstwa poszukujące nowych rynków lub inwestujące za granicą nierzadko interesują się krajami, które będą należycie chronić ich własność intelektualną.

Podmioty gospodarcze o zasięgu międzynarodowym często nie zgodzą się na to, by nowe technologie czy inne przedmioty własności intelektualnej były sprzedawane w państwach nie chroniących praw inwestora zagranicznego. Tam gdzie prawa właściciela nie są chronione, strony trzecie mogą wykorzystywać tę własność, a tym samym nieuczciwie zarabiać.

Konkluzja: niedostateczna ochrona prawna własności intelektualnej działa hamująco na rozwój handlu.

Ochrona własności intelektualnej zapewnia firmom możliwość osiągania wielu korzyści, dysponując bowiem prawami wyłącznymi stają się one monopolistami. Patenty, prawa ochronne na znaki towarowe, prawa autorskie i tajemnice handlowe stanowią samodzielny składnik majątku przedsiębiorstwa (tworząc tzw. „good-will”). Ich wartość może być wykorzystana do osiągania zysku. Właściciel dóbr intelektualnych mając prawa wyłączne do tego majątku, może zezwolić (upoważnić = udzielić licencji) innym na korzystanie z niego za stosowną opłatą. Tego rodzaju powiązania licencyjne są dochodowe i stosowane powszechnie w Europie i na świecie.

Umowa między stronami o wzajemnym korzystaniu z licencji przysługujących którejkolwiek ze stron, to inna technika stosowana przez podmioty gospodarcze dla czerpania korzyści ze swoich zasobów własności intelektualnej. Kiedy jedno przedsiębiorstwo pragnie korzystać z własności intelektualnej partnera, to obie strony mogą dokonać wymiany praw używania pewnych przedmiotów własności intelektualnej posiadanych przez drugie przedsiębiorstwo. Zasobny pakiet własności intelektualnej pomaga przedsiębiorstwu w negocjowaniu umowy o wzajemnym korzystaniu z licencji z innym przedsiębiorstwem. Niebagatelne jest również to, że własność intelektualna będąc niezależną wartością może być wykorzystana w niektórych państwach jako swego rodzaju zabezpieczenie finansowe.

Dylemat: koszty kontra zyski! Przy podejmowaniu decyzji, czy chronić własność intelektualną istotną rolę odgrywają względy ekonomiczne. Przedsiębiorstwa muszą zważyć potencjalną wartość własności intelektualnej zarówno z punktu widzenia prawdopodobieństwa realizacji tej wartości, jak i kosztów uzyskania, egzekwowania i utrzymania tego prawa. Wypada w tym miejscu podkreślić, że nie ma kategorięczych i stałych zasad, które by określały potencjalną wartość danej własności intelektualnej. To, co ma wartość dla jednej osoby czy przedsiębiorstwa, może być jej pozbawione dla innych. Istnieją pewne skądinąd oczywiste czynniki, które składają się na potencjalną wartość prawa wyłącznego, czy innych praw, cesji i licencji, umów o wzajemnym korzystaniu z licencji, występowaniu przeciwko naruszyтелям prawa patentowego i jako dodatkowego zabezpieczenia finansowego. Znak towarowy czy usługowy może być niebagatelnym atutem w ręku posiadającej go osoby, ale może być również zupełnie pozbawiony wartości, jeśli np. klienci kojarzą go ze złą jakością towaru lub usługi.



## Wnioski

Rekapitulując powyższe rozważania można, jak się wydaje, sformułować kilka wniosków i uwag końcowych. Oto one:

- znajomość i umiejętność praktycznego korzystania z zasad ochrony własności intelektualnej determinuje efektywne prowadzenie działalności gospodarczej,
- ogniwa decyzyjne przedsiębiorstw muszą możliwie szybko poznać reguły gospodarowania dobrami intelektualnymi, nauczyć się korzystania z nich dla skutecznej realizacji swoich celów,
- ochrona prawna wielorakich przedmiotów własności intelektualnej zapewnia państwu i firmom znaczące korzyści ekonomiczne i organizacyjne:
  - pomaga w programowaniu rozwoju nauki i techniki (literatura patentowa),
  - sprzyja wykorzystaniu światowych osiągnięć,
  - jest pomocna w odtworzeniu środków na badania i rozwój (zapłata dysponentowi chronionych rozwiązań),
- umożliwia wymianę myśli z innymi twórcami,
- daje możliwość nawiązania korzystnej współpracy gospodarczej,
- zabezpiecza wyłączność produkcji i handlu,
- podnosi prestiż firmy, wspomaga reklamę wyrobów (usług i technologii)
- chroni eksport realizowany w wybranych kierunkach,
- sprzyja wykorzystaniu luk w sferze wytwarzania i sprzedaży.

## WYBRANE DEFINICJE Z PRAWA WŁASNOŚCI PRZEMYSŁOWEJ

W związku z przynależnością Polski do wielu umów międzynarodowych, do których należą m.in. :

- Porozumienie w sprawie handlowych aspektów praw własności intelektualnej (TRIPS), będącego załącznikiem do Porozumienia ustanawiającego Światową Organizację Handlu (1995),
  - Międzynarodowa konwencja o ochronie nowych odmian roślin (1989),
  - Układ o współpracy patentowej (1990),
  - Porozumienie madryckie w sprawie międzynarodowej rejestracji znaków towarowych (1991), a także Protokołu do niego (1997),
  - Traktat budapesztański o międzynarodowym uznaniu depozytu drobnoustrojów dla celów postępowania patentowego (1993),
  - Traktatu w sprawie ochrony symbolu olimpijskiego (1996),
- pierwotny tekst ustawy z dnia 30 czerwca 2000r., opublikowany w wersji jednolitej w 2003r., po której to dacie Polska stała się członkiem Europejskiej Organizacji Patentowej, został po raz kolejny uzupełniony, stąd w dacie 17 marca 2004r. doszło do kolejnej zmiany i nowelizacji przepisów, które zostały opublikowane w Dz.U. z 2004r. nr 33, poz. 286.

W przywołanej ustawie zdefiniowano szereg pojęć, z których jedynie nieliczne zostaną przybliżone czytelnikowi niniejszego opracowaniu.

W Tytule I ustawy (Przepisy ogólne) zamieszczono definicje:

1. **przedsiębiorcy** – osoba prowadząca w celach zarobkowych działalność wytwórczą, budowlaną, handlową lub usługową, zwaną działalnością gospodarczą.
2. **projektu wynalazczego** – to: wynalazki, wzory użytkowe, wzory przemysłowe, topografie układów scalonych i projekty racjonalizatorskie.
3. **umowie międzynarodowej** – umowa międzynarodowa, której stroną jest Rzeczpospolita Polska.

W Tytule II (Wynalazki, wzory użytkowe i wzory przemysłowe) zdefiniowano:



1. **wynalazek nowy** – nie jest częścią stanu techniki (*art. 25.1*).
2. **stan techniki** – wszystko to, co zostało udostępnione do wiadomości powszechnej przez pisemny, obrazowy lub słowny opis wynalazku, jego stosowanie, wystawienie lub ujawnienie w inny sposób, przed datą, według której oznacza się pierwszeństwo do uzyskania patentu. Za stanowiące część stanu techniki uważa się również informacje zawarte w zgłoszeniach wynalazków lub wzorów użytkowych, korzystających z wcześniejszego pierwszeństwa, nieudostępnione do wiadomości publicznej, pod warunkiem ich ogłoszenia w sposób określony w ustawie (*art. 25.2*).
3. **poziom wynalazczy** – charakteryzuje wynalazek, który nie wynika dla znawcy, w sposób oczywisty, ze stanu techniki (*art. 26*).
4. **wynalazek nadający się do przemysłowego stosowania** – wynalazek według którego może być uzyskany wytwór lub wykorzystywany sposób, w rozumieniu technicznym, w jakiegokolwiek działalności przemysłowej, nie wykluczając rolnictwa (*art. 27*).
5. **opis wynalazku** – ujawnia istotę wynalazku, powinien przedstawiać wynalazek na tyle jasno i wyczerpująco, aby mógł on zostać urzeczywistniony przez znawcę (*art. 33.1*).
6. **zastrzeżenia patentowe** – określają w sposób zwięzły lecz jednoznaczny, przez podanie cech technicznych rozwiązania, zastrzegany wynalazek oraz zakres żądanej ochrony (*art. 33.3*).
7. **część znamienna zastrzeżenia patentowego** – określa zakres żądanej ochrony patentowej (*art. 33.3*).
8. **zastrzeżenia zależne** – służą przedstawieniu wariantów wynalazku lub sprecyzowaniu cech wymienionych w zastrzeżeniu niezależnym (*art. 33.4*).
9. **zastrzeżenie niezależne** – powinno przedstawiać ogół cech zgłaszanego wynalazku (*art. 33.4*).
10. **skrót opisu** – zawiera zwięzłą i jasną informację określającą przedmiot i charakterystyczne cechy techniczne wynalazku oraz wskazanie jego przeznaczenia, jeżeli nie wynika to z określenia samego przedmiotu (*art. 33.5*).
11. **rysunki** – część opisu odtwarzająca przedmiot wynalazku w ujęciu schematycznym, bez tekstu, z wyjątkiem pojedynczych wyrazów, gdy są one konieczne.
12. **jednolitość wynalazku** – jest to połączenie ze sobą (w jednym zgłoszeniu) jednego lub więcej wynalazków w taki sposób, że stanowią wyraźnie jeden pomysł wynalazczy.
13. **opis patentowy** – część składowa dokumentu patentowego, zawierająca: opis wynalazku, zastrzeżenia patentowe i rysunki.
14. **zakres przedmiotowy patentu** – określają zastrzeżenia patentowe, zawarte w opisie patentowym. Opis patentowy i rysunki mogą służyć do wykładni zastrzeżeń patentowych.
15. **licencja ograniczona** – ograniczone prawo korzystania z wynalazku przez licencjobiorcę (zapisane w umowie licencyjnej).
16. **licencja pełna** – prawo licencjobiorcy do korzystania z wynalazku w takim samym zakresie jak licencjodawca (zgodnie z umową licencyjną).
17. **licencja niewyłączna** – udzielenie licencji jednej osobie nie wyklucza możliwości udzielenia licencji innym osobom, a także jednoczesnego korzystania z wynalazku przez uprawnionego z patentu (jeżeli umowa licencyjna nie zastrzega wyłączności korzystania z wynalazku w określony sposób).
18. **sublicencja** – udzielenie dalszej licencji (przez uprawnionego z licencji) za zgodą uprawnionego z patentu.



19. **licencja otwarta** – gotowość udzielenia licencji na korzystanie z wynalazku, złożona przez uprawnionego z patentu w Urzędzie Patentowym.
20. **licencja dorozumiana** – licencja oparta na domniemaniu, że wykonawca prac badawczych udzielił zamawiającemu licencji na korzystanie z wynalazków, zawartych w przekazanych wynikach prac (jeżeli umowa licencyjna nie zastrzega wyłączności korzystania z wynalazku w określony sposób).
21. **licencja przymusowa** – zezwolenie na korzystanie z opatentowanego wynalazku innej osobie, udzielone przez Urząd Patentowy.
22. **licencja wzajemna** – zezwolenie uprawnionemu z patentu wcześniejszego na korzystanie z wynalazku będącego przedmiotem patentu zależnego.
23. **wzór użytkowy** – wzorem użytkowym jest nowe i użyteczne rozwiązanie o charakterze technicznym, dotyczące kształtu, budowy lub zestawienia przedmiotu o trwałej postaci.
24. **opis ochronny wzoru użytkowego** – część składowa świadectwa ochronnego obejmująca opis tego wzoru, zastrzeżenia ochronne i rysunki.
25. **wzór przemysłowy** – wzorem przemysłowym jest nowa i posiadająca indywidualny charakter postać wytworu lub jego części, nadana mu w szczególności przez cechy linii, konturów, kształtów, kolorystykę, strukturę lub materiał wytworu oraz przez jego ornamentację.
26. **wzór przemysłowy nowy** – wzór, który nie został podany do powszechnej wiadomości w sposób umożliwiający jego odtworzenie (przed datą, według której oznacza się pierwszeństwo do uzyskania prawa z rejestracji), ani nie został z wcześniejszym pierwszeństwem zgłoszony wzór, który następnie zarejestrowano.
27. **wzór przemysłowy oryginalny** – to wzór, który w sposób wyraźny różni się od wzorów znanych i jego cechy postaciowe nie są wyłącznie kombinacją cech takich wzorów.
28. **zakres przedmiotowy prawa z rejestracji na wzór przemysłowy** – określają łącznie rysunek wzoru i jego istotne cechy wskazane w opisie.
29. **opis ochronny wzoru przemysłowego** – jest to część składowa świadectwa rejestracji obejmująca opis tego wzoru, rysunek oraz fotografie, jeżeli były zawarte w zgłoszeniu.

Tytuł III (Znaki towarowe i oznaczenia geograficzne):

1. **znak towarowy** – znakiem towarowym może być każde oznaczenie przedstawione w sposób graficzny lub takie, które da się w sposób graficzny wyrazić, jeżeli oznaczenie takie nadaje się do odróżnienia w obrocie towarów jednego przedsiębiorstwa od tego samego rodzaju towarów innych przedsiębiorstw.
2. **towary** – to wyroby przemysłowe, rzemieślnicze, płody rolne oraz produkty naturalne, zwłaszcza wody, minerały, surowce, a także usługi.
3. **wspólne prawo ochronne** – prawo udzielane na znak towarowy przeznaczony do równoczesnego używania przez kilku przedsiębiorców, którzy zgłosili go wspólnie, jeżeli używanie takie nie jest sprzeczne z interesem publicznym i nie ma na celu wprowadzenia odbiorców w błąd, w szczególności co do charakteru, przeznaczenia, jakości, właściwości lub pochodzenia towaru.
4. **wspólny znak towarowy** – znak przeznaczony do używania w obrocie przez organizację posiadającą osobowość prawną (powołaną do reprezentowania interesów przedsiębiorców) i przez zrzeszone w niej podmioty.
5. **wspólny znak towarowy gwarancyjny** – znak przeznaczony do używania przez przedsiębiorców stosujących się do zasad ustalonych w regulaminie znaku przyjętym przez uprawnioną organizację (posiadającą osobowość prawną lecz nie używającą

znaku towarowego mimo udzielonego jej prawa ochronnego na znak) i podlegających w tym zakresie jej kontroli.

6. ® - wskazanie przez uprawnionego, że jego znak [towarowy] został zarejestrowany.
7. „lic.” – w sąsiedztwie znaku towarowego – wskazanie przez licencjobiorcę, że korzysta z licencji na używanie znaku towarowego.
8. **oznaczenia geograficzne** – oznaczenia słowne odnoszące się bezpośrednio lub pośrednio do nazwy miejsca, miejscowości, regionu lub kraju (teren), które identyfikują towar jako pochodzący z tego terenu, jeżeli pewna jakość, dobra opinia lub inne cechy towaru są przypisywane przede wszystkim pochodzeniu geograficznemu tego towaru. Mogą nimi być:
  - a) nazwy regionalne jako oznaczenia służące do oznaczania towarów, które:
    - pochodzą z określonego terenu oraz
    - posiadają szczególne właściwości, które wyłącznie lub w przeważającej mierze zawdzięczają oddziaływaniu środowiska geograficznego obejmującego łącznie czynniki naturalne oraz ludzkie – których wytworzenie lub przetworzenie następuje na tym terenie,
  - b) oznaczenia pochodzenia jako oznaczenia służące do oznaczania towarów :
    - pochodzących z określonego terenu oraz
    - posiadających pewne szczególne właściwości albo inne cechy szczególne lub znanych nabywcom przede wszystkim dzięki swemu pochodzeniu geograficznemu, czyli terenowi gdzie zostały wytworzone lub przetworzone.

Przez oznaczenia geograficzne rozumie się także oznaczenia stosowane dla towarów, które są wytworzone z surowców lub półproduktów pochodzących z określonego terenu większego niż teren wytworzenia lub przetworzenia towaru, jeżeli są one przygotowywane w szczególnych warunkach i istnieje system kontroli przestrzegania tych warunków.

Za oznaczenia geograficzne uznaje się również (...) określenia o charakterze geograficznym nie odpowiadające dosłownie terenowi z którego towar pochodzi lub inne określenia używane tradycyjnie, jeżeli są one stosowane dla towarów pochodzących z danego terenu.

9. „G” wpisane w okrąg lub określenie „**Zarejestrowane oznaczenie geograficzne**” – wskazanie przez uprawnionego do oznaczenia towarów zarejestrowanym oznaczeniem geograficznym, że oznaczenie to zostało zarejestrowane.

#### **Podsumowanie.**

To **przedsiębiorca określa** jakie dobra niematerialne warte są ochrony i od jakiego momentu.

To **przedsiębiorca określa** zakres i formę nie tylko zaangażowania własnego w proces ochrony, ale także udział w nim innych osób zatrudnionych w firmie.

System praw wyłącznych wynikający z ochrony własności przemysłowej, przyznający **monopol właścicielowi praw**, jest **podstawą** współczesnej **gospodarki opartej na wiedzy**.

Efekt gospodarczy jest najczęściej wynikiem prowadzonych procesów innowacyjnych, obejmujących badania naukowe, prace badawczo-rozwojowe, wdrożeniowe i dyfuzję. W czasie tych procesów tworzone są własne lub wykorzystywane obce dobra niematerialne, w tym przedmioty objęte ochroną własności przemysłowej.

**Niezbędnym** więc **warunkiem** podejmowania i prowadzenia działalności gospodarczej jest **znajomość** i stosowanie **zasad** efektywnej **ochrony własności przemysłowej**.

**Autor: mgr inż. Andrzej Masłowski** – rzecznik patentowy



KAPITAŁ LUDZKI  
NARODOWA STRATEGIA SPÓJNOŚCI

EUROPEJSKI  
FUNDUSZ SPOŁECZNY

